

PIEGA **Bedienungsanleitung**

PIEGA **PS 1 / PS 2**

Aktiv Subwoofer

PIEGA
S W I T Z E R L A N D

«Musik. Darum und ausschliesslich darum geht es letztendlich bei einem Lautsprecher....»

Der beste Lautsprecher ist für uns einer, der sich selbst nicht einmischt. Der keinen eigenen Klang mit einbringt. Sondern so direkt und natürlich wie nur möglich überträgt, was im Konzert oder Tonstudio gespielt wurde. Seit 1986 arbeiten wir daran, diesem Ideal immer näher zu kommen – mit Pioniergeist, Ideen und viel minutiöser Handarbeit. Wie gut es uns gelungen ist, werden Sie nun selbst testen können.

Mit dem Kauf eines Lautsprechers von PIEGA haben Sie uns Ihr Vertrauen ausgesprochen. Dafür danken wir Ihnen herzlich. Gleichzeitig versichern wir Ihnen, dass Sie ein Produkt erworben haben, das auf einer mehr als 20 jährigen Forschungs- und Entwicklungsarbeit basiert und in seiner Ausführung den neuesten Stand der Technik repräsentiert. Wir sind sicher, dass Sie mit Ihren neuen Piega-Lautsprecherprodukten viel Spass beim Musikhören haben werden.

Obwohl die Handhabung denkbar unkompliziert ist, empfehlen wir Ihnen, diese Bedienungsanleitung zunächst aufmerksam zu studieren. Sie werden erfahren, wie Sie Ihre neuen PIEGA Lautsprecherprodukte richtig anschliessen und optimal aufstellen. Darüber hinaus haben wir einige nützliche Informationen zusammengestellt, die Ihr Verständnis für Lautsprecher vertiefen sollen. Aber keine Angst, auch scheinbar komplizierte Zusammenhänge lassen sich darin leicht erklären. Schliesslich finden Sie auf der letzten Seite dieser Broschüre unsere Garantiebestimmungen. Bitte lesen Sie auch diese aufmerksam durch, nur für den Fall der Fälle.

Wir wünschen Ihnen nun viel Spass beim Lesen und vor allem beim Hören Ihrer neuen PIEGA Lautsprecher...!

Inhalt

Diese Bedienungsanleitung beschreibt den Anschluss des PIEGA Aktiv-Subwoofers PS 1 + PS 2 an verschiedene Lautsprecher-Konfigurationen und die entsprechenden Einstellungsmöglichkeiten für optimale Funktion im Stereo- und Heimkinobetrieb. Ebenfalls enthalten sind Richtlinien für das Auspacken und die Aufstellung der Subwoofers.

Vorsichtsmassnahmen	4
Auspacken	5
Aufstellungshinweise	6
Anschlussfeld	7
Anschlussmöglichkeiten	8
Einstellungen der Klangcharakteristik	11
Im täglichen Betrieb	12
Garantiebestimmungen	13

Vorsichtsmassnahmen

WARNING: TO REDUCE THE RISK OF FIRE
OR ELECTRIC SHOCK DO NOT EXPOSE
THIS APPLICATE TO RAIN OR MOISTURE



AVIS: RISQUE DE CHOC ELECTRIQUE-NE PAS OUVRIE
DOUBLE INSULATION WHEN SERVICING USE ONLY IDENTICAL REPLACEMENT PARTS

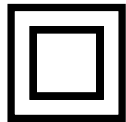

CONFORMS TO
UL STD. 6500
CERTIFIED TO
CAN/CSA STD. E60065



Sicherheitshinweise / Warnung:

Der PIEGA Subwoofer PS 1 / PS 2 ist für den Einsatz mit Lautsprecherprodukten aus dem Hause PIEGA vorgesehen. Dennoch können Sie den Subwoofer auch problemlos mit Lautsprechern von Drittanbietern betreiben.

Achten Sie bitte ausdrücklich darauf, dass der PS 1 / PS 2 nach den Anweisungen in dieser Bedienungsanleitung aufgestellt und angeschlossen wird.

Der PS 1 / PS 2 wurde nur für die Verwendung in trockenen Wohnräumen innerhalb eines Temperaturbereichs von 10 bis 40°C konstruiert.

Zur Vermeidung von Stromschlägen bitten wir Sie, weder die Abdeckung zu entfernen noch Manipulationen am Anschlussfeld vorzunehmen. Reparaturen dürfen nur von Fachpersonal, welches von PIEGA qualifiziert ist, durchgeführt werden. Um den Subwoofer vom Strom zu trennen, bitte den Stecker aus der Steckdose ziehen. Beim Anschliessen des Produktes ist darauf zu achten, dass die Steckdose frei zugänglich bleibt.

Eine Bemerkung zum Umweltschutz:

Dieses Verpackungsmaterial ist rezyklierbar oder kann wiederverwendet werden. Bei der Entsorgung bitten wir Sie, die lokalen Entsorgungs-Vorschriften und Regeln zu befolgen.

Auspacken

Damit Ihr neuer Subwoofer heil und unbeschädigt in Ihrem Wohnzimmer ankommt, wurde auf die Verpackung Ihres neuen PIEGA Qualitätsproduktes besonderen Wert gelegt. Um jedoch Beschädigungen beim Auspacken zu vermeiden, befolgen Sie bitte unbedingt die nachfolgenden Anweisungen.

Vorgehensweise:

Vor dem Auspacken unbedingt Schmuck wie Uhren, Ringe, Armbreife, etc. ablegen, um Kratzer in der Aluminium Oberfläche zu vermeiden



- 1 Karton wie in der Abbildung gezeigt öffnen, Schutzpolster belassen



- 2 Subwoofer bei geöffneter Kartonverpackung vorsichtig um 180° drehen, auf das Schutzpolster stellen, so dass die Kartonverpackung nach oben abgezogen werden kann



- 3 Schutzpolster und das darin enthaltene Netzkabel entfernen



- 4 Schutzfolie entfernen, prüfen, ob der Subwoofer keine Transportschäden aufweist



- 5 Subwoofer anschliessend in die gewünschte Aufstellung bringen

Aufstellungshinweise

Die Aufstellung des PS 1 / PS 2 kann flexibel und einfach erfolgen. Durch seine relativ geringe Grösse lässt er sich problemlos in jede Einrichtung integrieren und kann an fast jeder gewünschten Stelle im Raum positioniert werden. Für den natürlichsten Klang sollte der Subwoofer jedoch auf dem Fussboden in der Nähe der beiden Front-Lautsprecher aufgestellt werden.

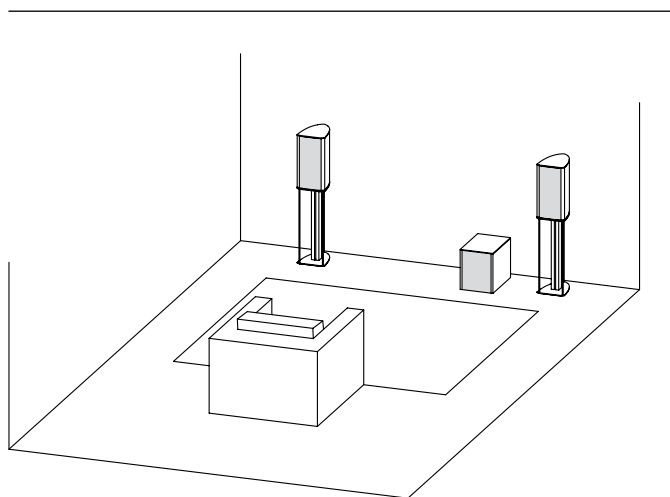

Idealfall

Positionieren Sie den Subwoofer sowohl im Surround- als auch im Stereobetrieb möglichst in der Nähe der beiden Front-Lautsprecher

Das Anschlussterminal des Subwoofers sollte zur Wand weisen

Behindern Sie in keiner Weise die freie Bewegung des Subwoofers

Stellen Sie keine Gegenstände wie Blumentöpfe, etc. auf den Subwoofer, so dass jegliche Unfälle vermieden werden können

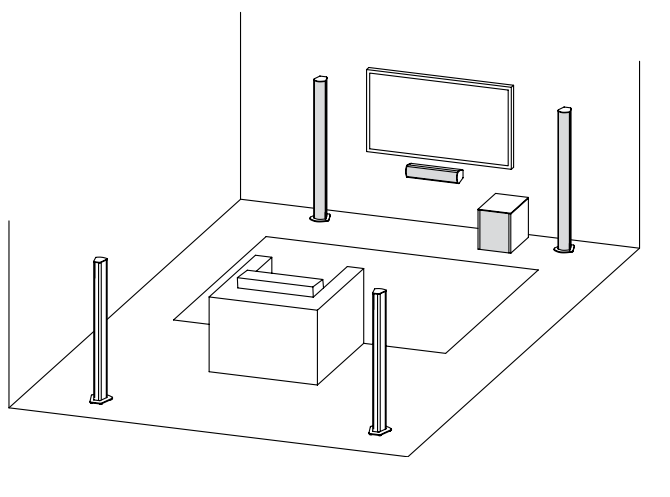

Anschlussfeld

Mit seinen zahlreichen Anschlussmöglichkeiten erlaubt der Subwoofer unterschiedlichste Konfigurationen, sowohl für den Stereo- als auch für den Surroundbetrieb. Spezifische Informationen zu den anderen Lautsprechern und Einheiten in Ihrem PIEGA System finden Sie in den mit diesen Systemen gelieferten Bedienungsanleitungen.

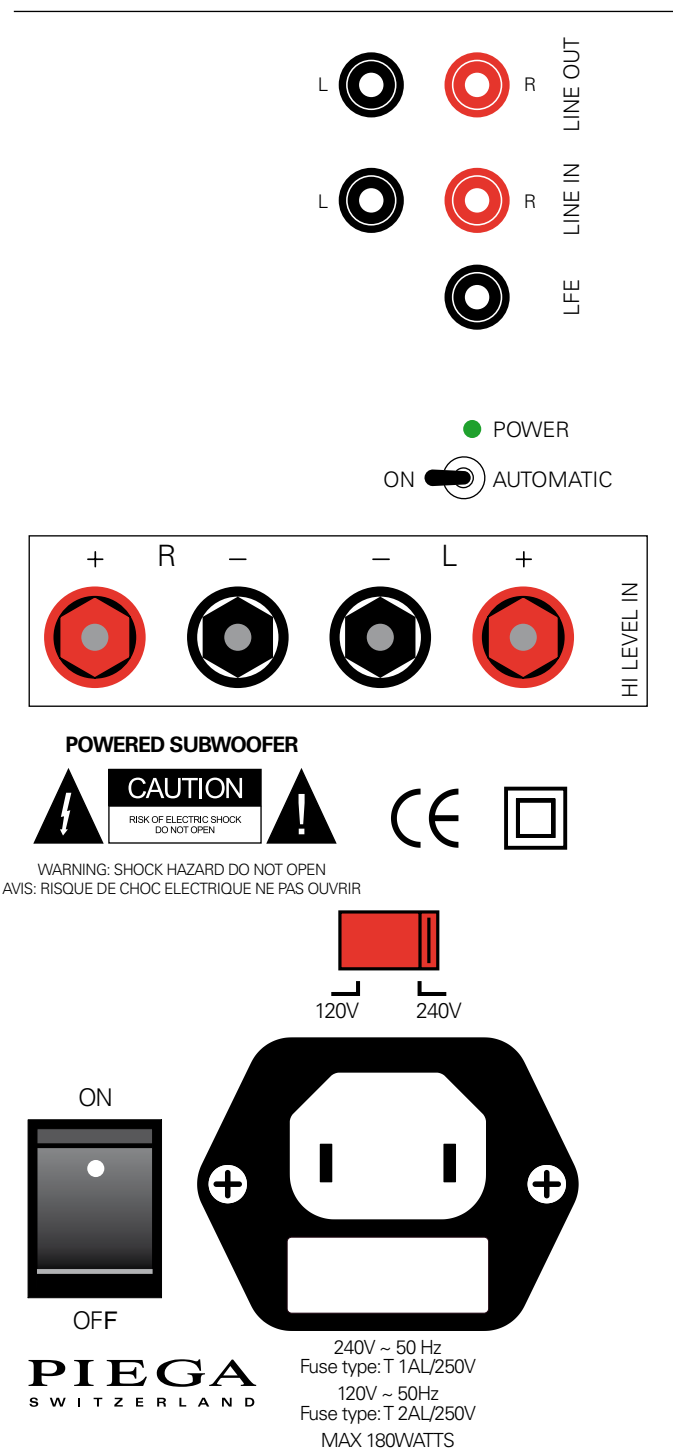

Hinweis:

Das Buchsenfeld bietet zahlreiche Anschlussmöglichkeiten für Stereo- und Surroundbetrieb

Wählen Sie je nach Ihrem vorhandenen Equipment die entsprechende Konfiguration (siehe folgende Seiten)

Die Anschlussklemmen LINE IN / LINE OUT für die Verbindung zum AV-Receiver, bzw. Stereoverstärker erfordern Verbindungskabel mit Cinch-Steckern

Die Anschlussklemmen HIGH LEVEL INPUT für den Anschluss von verstärkten Musiksignalen erlauben die Verwendung von Lautsprecherkabeln mit oder ohne Bananenstecker

Netzkabel anschliessen:

Prüfen Sie, ob die vor eingestellte Schalterstellung (240/120 V) der in Ihrem Land üblichen Spannung entspricht

Schliessen Sie das im Lieferumfang enthaltene Netzkabel an die entsprechende Steckdose an

Schalten Sie Subwoofer erst ein (POWER ON), wenn sämtliche Kabelverbindungen vorgenommen worden sind

Anschlussmöglichkeiten

Diese Anschlussmethode von 5.1 Surround-Applikationen erfolgt über einen AV-Receiver mit separatem Subwoofer-Ausgang. Da bei dieser Konfiguration der AV-Receiver das Bassmanagement übernimmt, können die Einstellungen für jeden Lautsprecher einzeln menügesteuert angepasst werden - Zu beachten gilt, dass in diesem Fall der Übernahmefrequenzregler des Subwoofers ohne Wirkung bleibt. Die einzelnen Setup-Steuerungen entnehmen Sie bitte der Betriebsanleitung Ihres AV-Receiver.

Dolby Digital System – Surround-System mit AV-Receiver

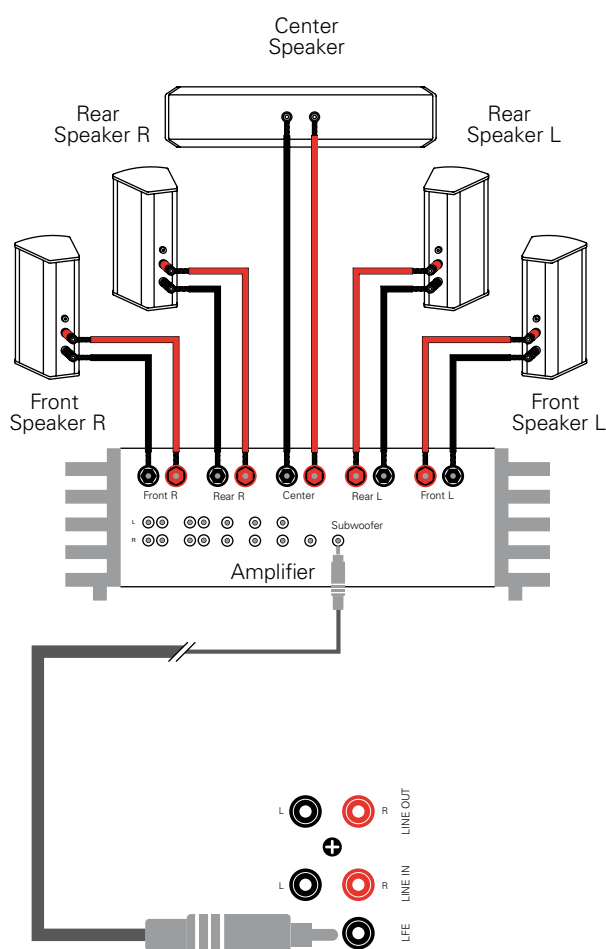

Anschluss:

Schliessen Sie den Subwoofer verstärkerseitig an den Anschluss mit der Bezeichnung SUBWOOFER (o.ä.) Ihres AV-Receiver an

Schliessen Sie den PS 1 / PS 2 subwooferseitig an den Anschluss mit der Bezeichnung LFE an

Verwenden Sie dazu ein geeignetes Verbindungskabel mit Cinch-Steckern (nicht im Lieferumfang enthalten)

Schliessen Sie Front-, Rear- und Center-Lautsprecher über die dafür vorgesehenen Lautsprecherklemmen Ihres AV-Receiver an

Anschlussmöglichkeiten

Einige Vollverstärker verschiedener Hersteller sind auftrennbar, so dass das Signal vorverstärkt zum Subwoofer gelangt und wieder gefiltert zurück „geschlauft“ werden kann. Auf diese Weise werden die Lautsprecher im Tiefbassbereich entlastet und gewinnen dadurch an Präzision und Klangcharakteristik. Bedienungs- und Anschlussmöglichkeiten Ihres Vollverstärkers entnehmen Sie bitte der entsprechenden Betriebsanleitung.

Stereo System mit auftrennbarem Vollverstärker

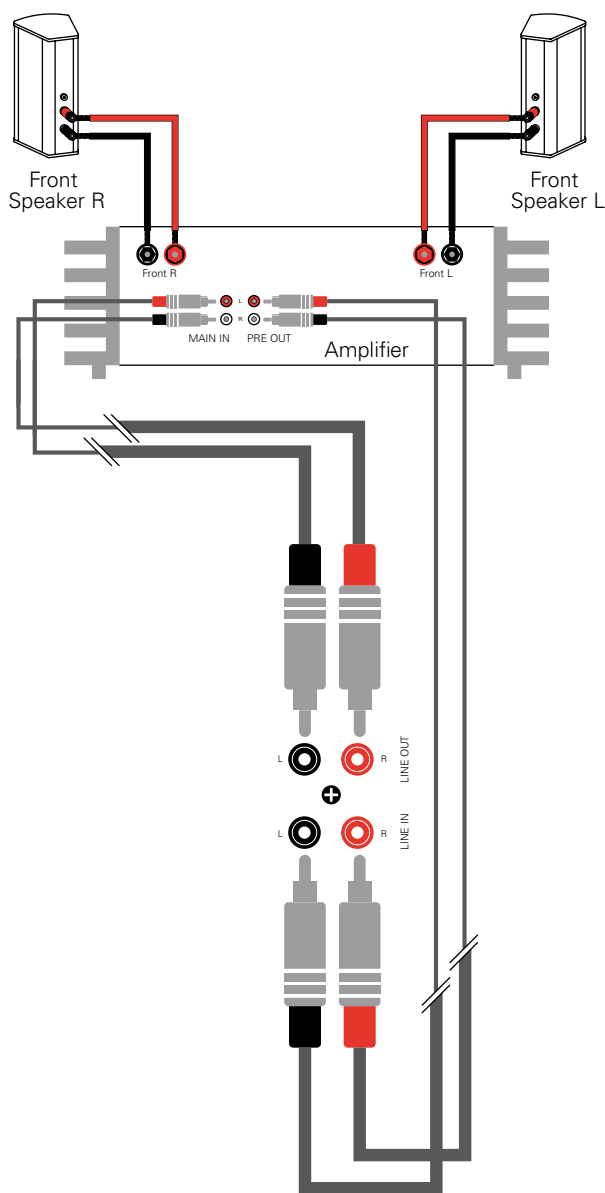

Anschluss:

Schliessen Sie den Subwoofer verstärkerseitig an den Anschluss mit der Bezeichnung PRE OUT (o.ä.) an und subwooferseitig an den Anschluss mit der Bezeichnung LINE IN

Schliessen Sie den Subwoofer verstärkerseitig an den Anschluss mit der Bezeichnung MAIN IN (o.ä.) an und subwooferseitig an den Anschluss mit der Bezeichnung LINE OUT

Verwenden Sie dazu zwei Verbindungskabel mit Cinch-Steckern (nicht im Lieferumfang enthalten)

Anschlussmöglichkeiten

Im Stereobetrieb sehr weit verbreitete Konfiguration, für den Surroundbetrieb nicht empfehlenswert, da bei kleinen Satelliten-Lautsprechern Überlastungsgefahr besteht. Der Anschluss erfolgt bei dieser Konstellation verstärkerseitig. Bedienungs- und Anschlussmöglichkeiten Ihres Vollverstärkers entnehmen Sie bitte der entsprechenden Betriebsanleitung.

Stereo System mit Vollverstärker

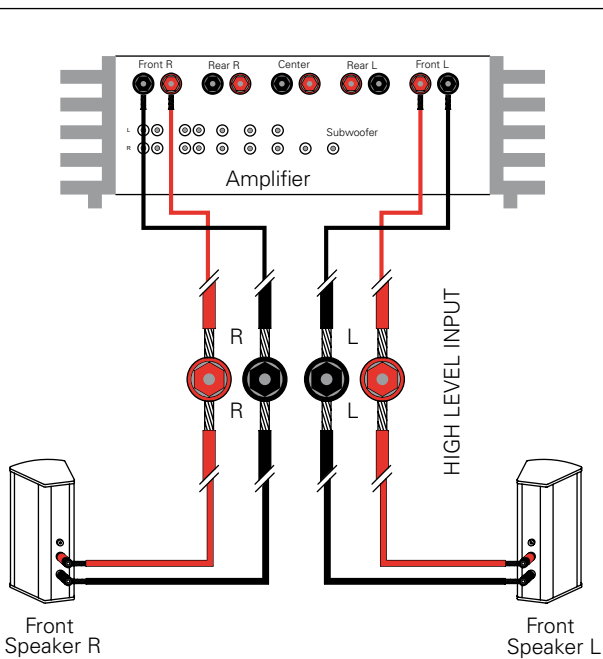

Anschluss:

Schliessen Sie Subwoofer verstärkerseitig an den Anschluss mit der Bezeichnung SPEAKER (o.ä.) an

Schliessen Sie ebenfalls die Lautsprecher (parallel) an den Anschluss mit der Bezeichnung SPEAKER (o.ä.) an

Verwenden Sie dazu zwei gleichwertige Lautsprecherkabel (nicht im Lieferumfang enthalten)

Einstellung der Klangcharakteristik PS 1 und PS 2

Ihr neues Gerät zählt zu den Spitzenprodukten im Subwoofer Bereich. Dank der zur Verfügung stehenden Anschluss- und Einstellmöglichkeiten kann der Subwoofer optimal an Ihr Stereo- oder Surround-System angeschlossen und nach Ihren Klangvorstellungen abgestimmt werden.

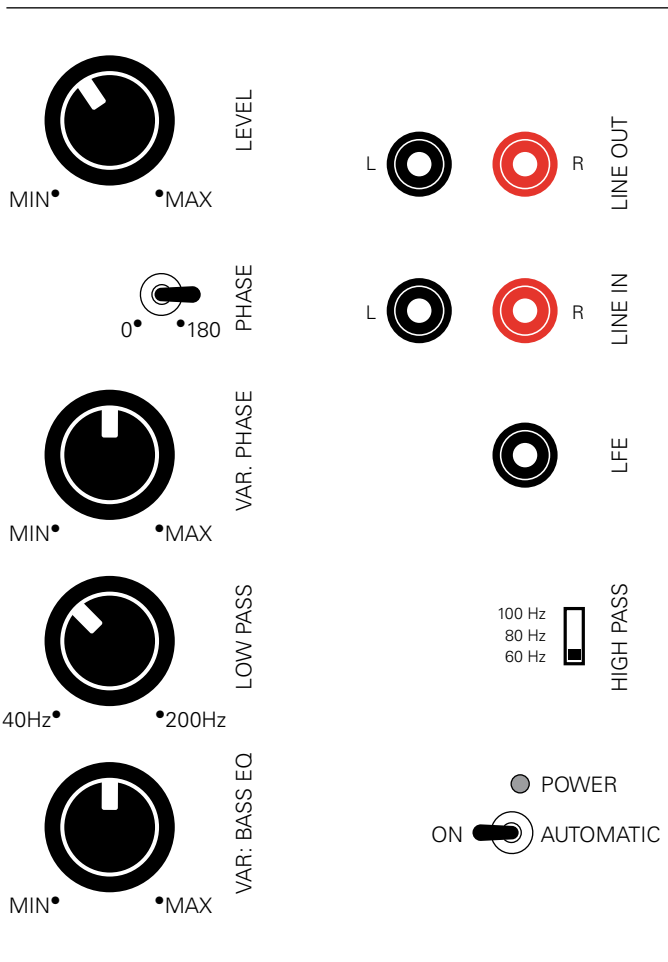

LEVEL – Lautstärkenregler

Regulieren Sie über diesen Drehregler die Lautstärke des Subwoofers

LED – Betriebsanzeige

Im ausgeschalteten Zustand bleibt die LED dunkel und leuchtet im Standby-Betrieb rot auf. Während dem Betrieb des Subwoofers leuchtet die LED schliesslich grün auf und deutet dabei auf einen einwandfreien Betrieb hin

AUTOMATIC – Stand-by Wahlschalter

Aktivieren Sie über diesen Schalter die Stand-by Automatik, so dass sich der Subwoofer, sobald ein Signal empfangen wird, automatisch ein- und nach Beendigung wieder ausschaltet. In Stellung ON bleibt der Subwoofer permanent eingeschaltet. Grundeinstellung ON

LOW PASS – Übernahmefrequenzregler

Über diesen Drehschalter bestimmen Sie, je nach Anschlussmethode, die Übernahmefrequenz zwischen Subwoofer und Hauptlautsprecher, was zu einer Entlastung der Satelliten-Lautsprecher im Bassbereich beiträgt. Grundeinstellung 80 – 100 Hz

PHASE – Phasenwahlschalter

Stellen Sie über diesen Schalter den Subwoofer auf «In-Phase» oder «Out of Phase». Je nach verwendetem Lautsprecher-Typ herrscht zwischen Subwoofer und Lautsprecher bei Stellung 0 eine Phasenauslöschung (wenig Grundton) oder eine Phasenkorrektheit (normaler Grundton)

VAR. BASS-EQ. – Klangcharakteristik

Mit diesem Drehregler verändern Sie den Klang von «trocken, präzise, knackig» bis zu «warm, weich und rund»

HIGH PASS (nur beim PS 2)

Mit dem Schalter «HIGH PASS» können die LINE OUT Ausgänge für die Satelliten Hochpass gefiltert werden. Wählen Sie je nach Grösse der Lautsprecher 60, 80 oder 100 Hz.

Im täglichen Betrieb

Von der Entwicklung über die Produktion bis hin zur Qualitätsprüfung kommen bei PIEGA nur beste Materialien und Komponenten zum Einsatz. Ihr neuer Subwoofer verfügt unter anderem über eine Oberfläche aus behandeltem Aluminium. Da dieser Werkstoff sehr empfindlich ist, bedarf es einer entsprechenden Pflege.

PS 1



Vorgehensweise:

Reinigen Sie die Oberflächen des Subwoofers im Bedarfsfall ausschliesslich mit einem weichen, fusselfreien Tuch

Verwenden Sie zum Reinigen Ihres PS 1 / PS 2 niemals Alkohol oder andere aggressive Lösungsmittel

Verwenden Sie gegebenenfalls ein feuchtes Tuch mit einer Lösung aus lauwarmem Wasser mit einigen Tropfen Spülmittel

PS 2



Garantiebestimmungen

Wir gewähren laut nachfolgenden Bedingungen Garantie über 6 Jahre auf unsere Lautsprecher sowie 3 Jahre auf unsere Elektronik. Bitte lesen Sie die Service- und Garantiebestimmungen aufmerksam durch, insbesondere die Warnung betreffend dem Erwerb von PIEGA Lautsprecherprodukten bei nicht-autorisierten Händlern.

Garantie

1. Jedes Piega Gerät verlässt das Werk in einwandfreiem Zustand. Sollten sich während der normalen Benutzung des Gerätes Fabrikations- und/oder Materialfehler herausstellen, so garantieren wir eine Instandsetzung in den ersten 6 Jahren nach Kaufdatum, bei kostenlosem Material- und Lohnersatz.
2. Die Registrierkarte für das Gerät muss innerhalb von 6 Wochen nach dem Kauf an Piega übersandt, bzw. im Internet unter www.piega.ch/de/service/warranty.htm online-registriert worden sein.
3. Der Kauf des Produktes muss bei einem autorisierten PIEGA Vertragshändler erfolgt sein.
4. Die Garantie erlischt, wenn eine Reparatur von einer Person oder Werkstatt ausgeführt wurde, die nicht von PIEGA zugelassen ist.
5. Falls ein Gerät oder ein Teil davon an PIEGA oder eine zugelassene PIEGA Werkstatt gesandt werden muss, sind vom Absender die vollständigen Transportkosten im voraus zu bezahlen. Bei der Zusendung des kompletten Gerätes ist die Originalverpackung zu verwenden.
6. Der Garantieanspruch erlischt, wenn die Seriennummer geändert, entfernt oder unkenntlich gemacht wurde. Er erlischt ebenfalls bei unsachgemäßem Anschluss und unachtsamer Behandlung des Gerätes. Ferner erlischt der Garantieanspruch, wenn das Gerät in irgend einer Weise verändert oder repariert wurde, die nach unserer Überzeugung die Funktionstüchtigkeit des Gerätes verändert hat.

PIEGA Lautsprecher von nicht autorisierten Händlern

Die offizielle PIEGA Garantie erlischt, wenn ein PIEGA Lautsprecherprodukt bei einem unautorisierten PIEGA Händler erworben wurde und es sich somit um ein Graumarktprodukt handelt, oder wenn die originale Seriennummer entfernt, ersetzt oder bewusst unkenntlich gemacht wurde. Sollten Sie Zweifel haben, ob der von Ihnen gewählte Händler ein offiziell autorisierter PIEGA-Händler ist, empfehlen wir Ihnen unbedingt, uns oder den PIEGA Vertrieb in Ihrem Land zu kontaktieren – Beachten Sie bitte die PIEGA Vertriebspolitik unter www.piega.ch/de/service/garantie.htm

PIEGA SA
Bahnhofstrasse 29
CH-8810 Horgen
Telefon +41 44 725 90 42
Fax +41 44 725 91 92
mail@piega.ch
www.piega.ch

Informationen Export

PIEGA SA
Bahnhofstrasse 29
CH-8810 Horgen
Telefon +41 44 725 90 02
Fax +41 44 725 91 92
mail@piega.ch
www.piega.ch

Stand Sommer 2008
Änderungen, insbesondere technischer
Art sowie Irrtümer vorbehalten